

# B-SYSTEM

INSTALLATION SOLUTIONS



## **Euroboxx**

2. Generation

Einbaugehäuse für betonierte Decken (Ortbeton)

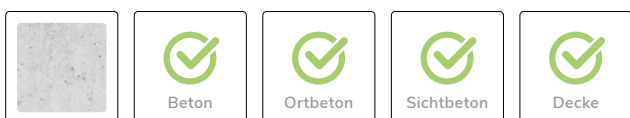

## Für Betondecken

Das Einbetoniergehäuse Euroboxx ist die stabile und leistungsstarke Einbaulösung für die Integration von Lautsprechern und Technik in betonierte Decken (Ortbeton). Die Euroboxx zeichnet sich durch hervorragende Schwingungsdämpfung und eine leistungsstarke Audioreproduktion aus.

## Viele Vorteile

Die Euroboxx ist mit vielen tausend eingebauten Gehäusen am Markt und eine feste Größe bei der Installation von Einbaulautsprechern. Sie bietet Architekten, Planern, Installateuren und Händlern seit 2007 vielseitige Möglichkeiten, Deckenlautsprecher sicher und mit optimierten Klangeigenschaften einzubauen.



### Sichtbeton & verputzte Betondecken

Einfache Platzierung in der Armierung, ohne dass die Statik leidet, standardisierter Installationsablauf

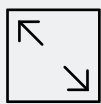

### Passend & flexibel

Von 4 Zoll bis 8 Zoll ist nahezu jede Kombination aus Lautsprecher, Gehäuse-Volumen (S, M, L, XL) und Cut-out möglich



### Klingt & schützt

Unterstützt die Klangqualität des Einbaulautsprechers, minimiert den Luft- und Körperschall und schützt vor Verschmutzung

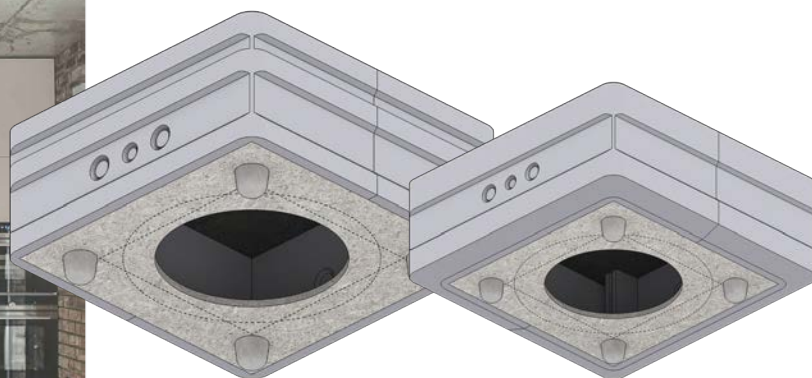

## Clevere Architektur

Das Deckeneinbaugehäuse für Ortbeton besteht aus einem EPS-Grundkörper mit eingeklebtem OSB-Rückwanddeckel und einer OSB-Front mit Ausschnitt für den Einbau in Betondecken. Im Lieferumfang enthalten ist das Zubehör für die Installation vor Ort.

- ✓ Geringes Gewicht und hohe Stabilität
- ✓ Hervorragende Schwingungsdämpfung
- ✓ Leistungsstarke Audioreproduktion
- ✓ Hohe Luft- und Körperschalldämmung
- ✓ Seitliche Ausbruchstellen für Elektroerrohre

Produkt	Volumen	Abmessungen	Cut-out-Maße
Euroboxx S	5,50 l	330 × 330 × 120 mm	kreisförmig: max. 220 mm quadratisch: 200 × 200 mm
Euroboxx M	8,50 l	330 × 330 × 160 mm	kreisförmig: max. 240 mm quadratisch: 200 × 200 mm
Euroboxx L	13,50 l	390 × 390 × 175 mm	kreisförmig: max. 260 mm quadratisch: 200 × 200 mm
Euroboxx XL	16,20 l	390 × 390 × 200 mm	kreisförmig: max. 280 mm quadratisch: 260 × 260 mm

**i** Auch für Sichtbeton geeignet

### Euroboxx-Serie im Detail:

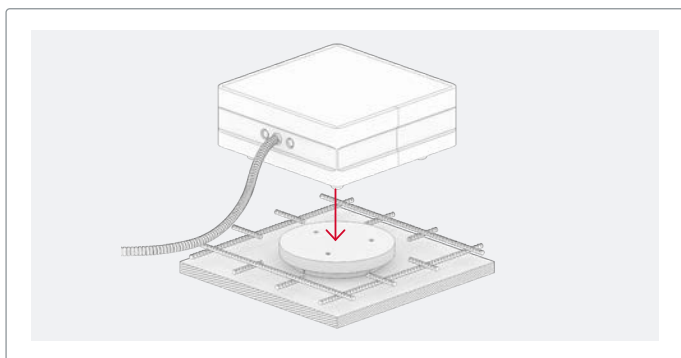

### Zur Installationsanleitung:

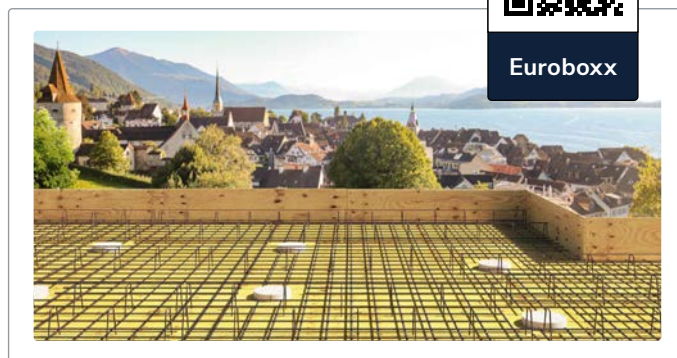



# B-System GmbH

Einbaugeschäfte von B-System sind Standardlösungen für die einfache Integration von Lautsprechern und Technik in betonierte Decken, gemauerte oder betonierte Wände und im Trockenbau.

Unsere Systemarchitektur erlaubt vielfältige Möglichkeiten auch für anspruchsvolle Anwendungen und eignet sich für alle gängigen Lautsprechermarken und -modelle.

Wir verwenden ausschließlich hochwertige und robuste Komponenten. Unsere Gehäuse unterstützen die Audio-

qualität aller Einbaulautsprecher und schützen die Technik vor Schmutz, Feuchtigkeit, Staub und Insekten.

Unsere Produkte sind seit Jahren weltweit tausendfach im Einsatz, die Arbeitsabläufe etabliert und standardisiert. Unsere Kunden und Partner haben Zugriff auf zahlreiche Planungsunterlagen, Datenblätter und Installationsanleitungen.

Das B-System-Team berät Sie gerne persönlich!

## Finden Sie einfach die passende Backbox für Ihre Lautsprecher:

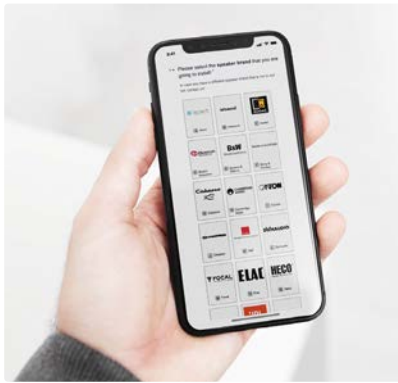

Backbox Finder

## Downloads:



Downloads



Lager  
3.000 qm



Versand  
Weltweit



Tools  
Backbox Finder



Garantie  
3 Jahre



Beratung  
Individuell

Qualität

Made in Germany